

ШИРОКОЕ ЛОБОВОЕ СТЕКЛО

ПРИ УПРАВЛЕНИИ МАШИНОЙ
С ТАКИМИ ВЫСОКИМИ
ХАРАКТЕРИСТИКАМИ,
КАК LAFERRARI, ХОРОШАЯ
ОБЗОРНОСТЬ ИМЕЕТ
ОГРОМНОЕ ЗНАЧЕНИЕ.

ДЕТАЛИ, КОТОРЫЕ ПРИЛАГАЮТСЯ К 57-МУ ВЫПУСКУ

№	НАЗВАНИЕ	КОЛИЧЕСТВО	МАТЕРИАЛ
1	Нижняя планка лобового стекла	1	АБС-пластик
2	Лобовое стекло	1*	АБС-пластик
3	Солнцезащитный козырек	2*	АБС-пластик
4	Крепление переднего капота	2	АБС-пластик
5	Винт типа I с полукруглой головкой (M2,6 x 6)	3**	Металл

*Эти детали будут использоваться на следующих этапах сборки.

**В том числе 1 запасной винт.

С этим выпуском вы получили новые детали и сможете продолжить работу над передней частью вашей модели LaFerrari в масштабе 1:8. Для 57-го этапа сборки вам понадобятся четыре винта типа H из 54-го выпуска. Чтобы правильно установить все детали, перед началом работы внимательно прочитайте инструкции и изучите иллюстрации. Оставшиеся детали положите в надежное место, чтобы не потерять и не повредить их.

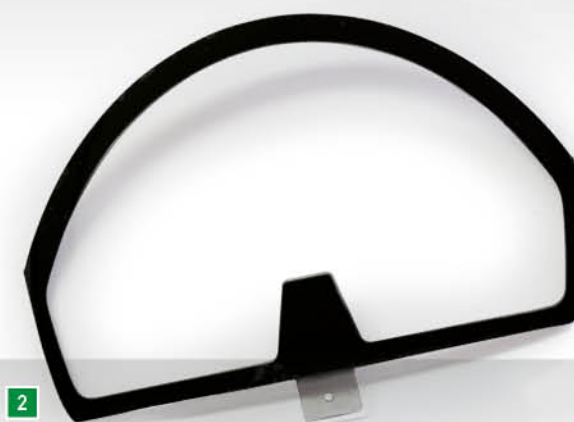

ШАГ 1

Установите крепление переднего капота (4) на правую сторону монокока, как показано на иллюстрации справа. Скрепите детали двумя винтами типа Н (из 54-го выпуска) – один винт вкрутите горизонтально, а второй вертикально.

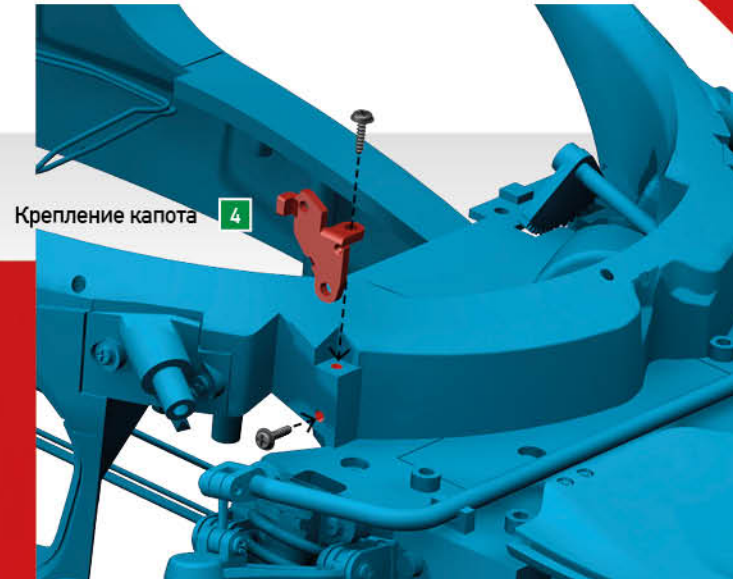

ШАГ 2

Аналогичным образом добавьте крепление капота (4) на левую сторону монокока. Соедините детали двумя винтами типа Н (из 54-го выпуска).

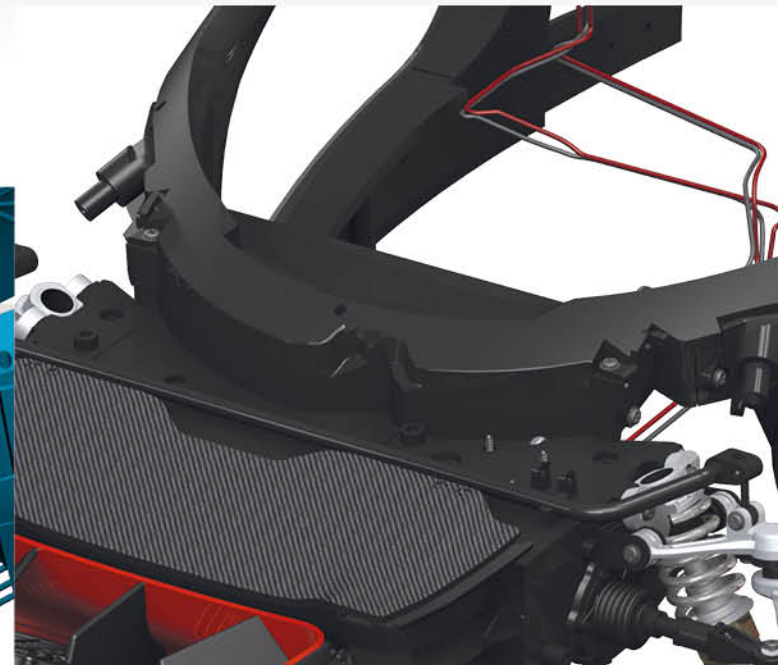
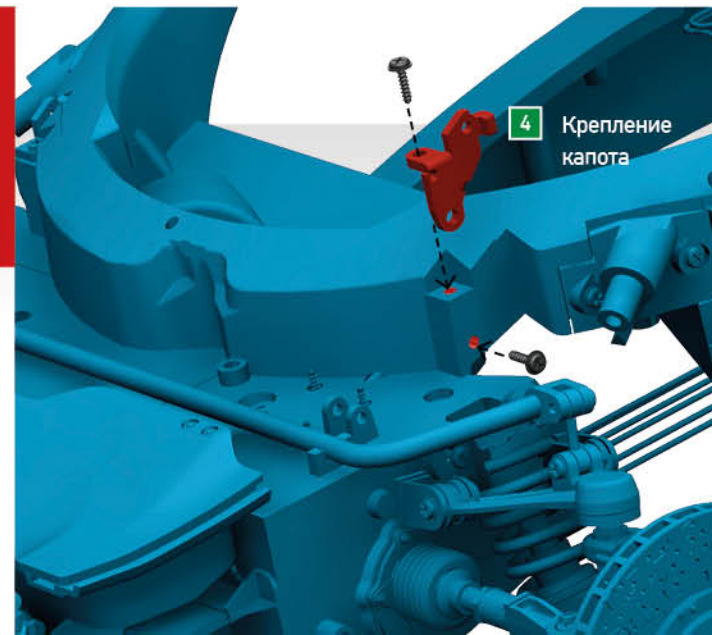

СБОРКА ШАГ ЗА ШАГОМ

ШАГ 3

Наконец, установите на монокок нижнюю планку лобового стекла (1), как показано на иллюстрации справа. Зафиксируйте деталь двумя винтами типа I (5).

Нижняя планка лобового стекла 1

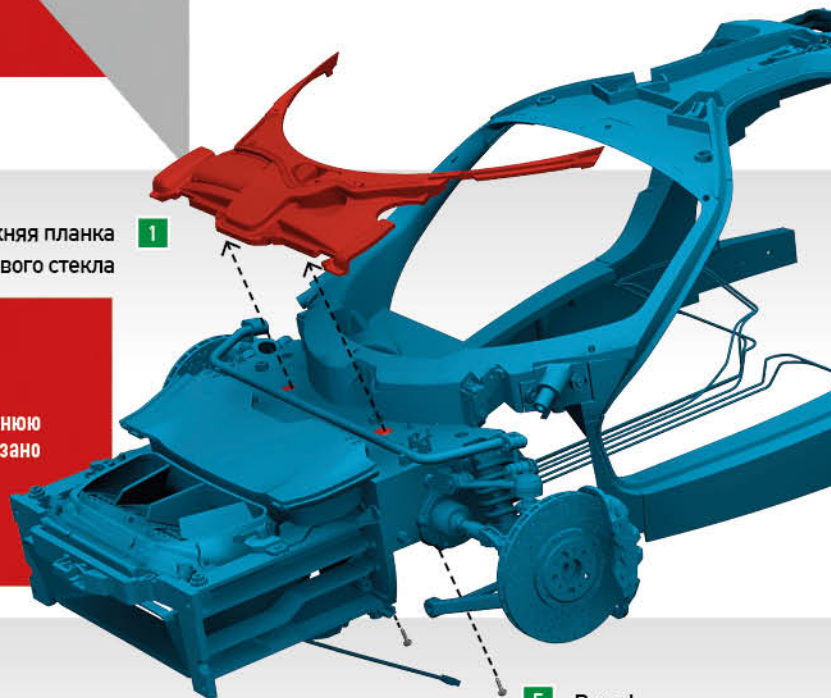

5 Винт I



ФИНАЛЬНЫЙ РЕЗУЛЬТАТ ✕

На 57-м этапе сборки вы установили на монокок вашей модели LaFerrari крепления капота и нижнюю планку лобового стекла. Оставшиеся детали храните в надежном месте, недоступном для детей и домашних животных, пока они не понадобятся вам для дальнейшей сборки.

