

ПЕРВЫЕ ЭЛЕМЕНТЫ РУЛЕВОГО МЕХАНИЗМА

МОЩНЫЙ И НАДЕЖНЫЙ СПОРТИВНЫЙ АВТОМОБИЛЬ ОСНАЩЕН РУЛЕВЫМ МЕХАНИЗМОМ С ЭЛЕКТРИЧЕСКИМ УСИЛИТЕЛЕМ EPS, КОТОРЫЙ ПОЗВОЛЯЕТ НЕ ТОЛЬКО ЗНАЧИТЕЛЬНО УЛУЧШИТЬ УПРАВЛЯЕМОСТЬ, НО И ЭКОНОМИТЬ ТОПЛИВО.

С этим выпуском вы получили очередные детали вашей модели LaFerrari в масштабе 1:8, и сможете приступить к сборке системы рулевого управления.

Для 52-го этапа сборки вам понадобится только часть деталей. Оставшиеся детали положите в надежное место, чтобы не потерять и не повредить их. Сборка, описанная на следующих страницах, не представляет особой сложности. Как обычно, внимательно читайте инструкции и сверяйтесь с иллюстрациями, чтобы правильно установить все детали.

ДЕТАЛИ, КОТОРЫЕ ПРИЛАГАЮТСЯ К 52-МУ ВЫПУСКУ

№	НАЗВАНИЕ	КОЛИЧЕСТВО	МАТЕРИАЛ
1	Рулевая тяга	1	Комбинированный
2	Вал рулевой колонки	1*	Металл + АБС-пластик
3	Карданный вал	1	Металл + АБС-пластик
4	Кронштейн рулевой тяги	1*	АБС-пластик
5	Кронштейн карданного вала	1	АБС-пластик
6	Правое крепление монокока	1	АБС-пластик
7	Рама заднего капота	1*	Металл
8	Левое крепление монокока	1	АБС-пластик
9	Кронштейн вала рулевой колонки	1*	АБС-пластик
10	Винт типа FF	2*	Металл
11	Винт типа G с полукруглой головкой (M2,6 x 6)	9**	Металл
12	Винт типа В с полукруглой головкой (M2,6 x 6)	3**	Металл

*Эти детали будут использоваться на следующих этапах сборки.

**В том числе 1 запасной винт.



ШАГ 1

Переверните монокок дном вверх. Разместите карданный вал (3), как показано на иллюстрации справа, и сверху установите кронштейн карданного вала (5). Прикрутите деталь винтом типа G (11).

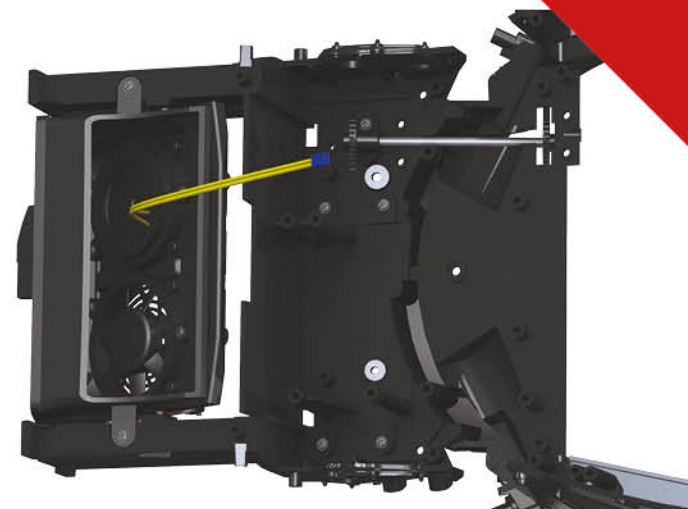

ШАГ 2

Установите рулевую тягу (1), вставив ее в два отверстия на монококе. Зубчатые элементы этой детали должны зацепиться с зубчиками на карданном валу, который вы установили в предыдущем шаге.

Рулевая тяга 1

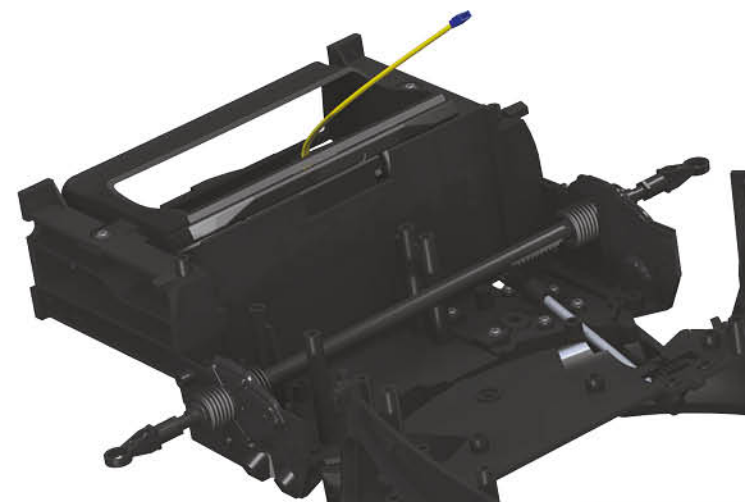
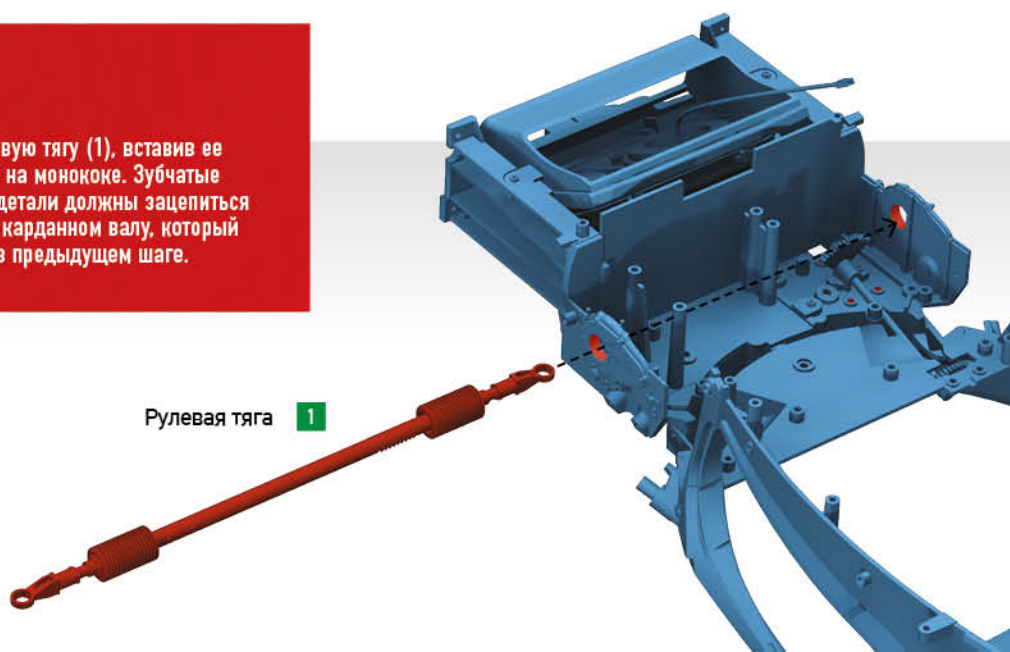

СБОРКА ШАГ ЗА ШАГОМ

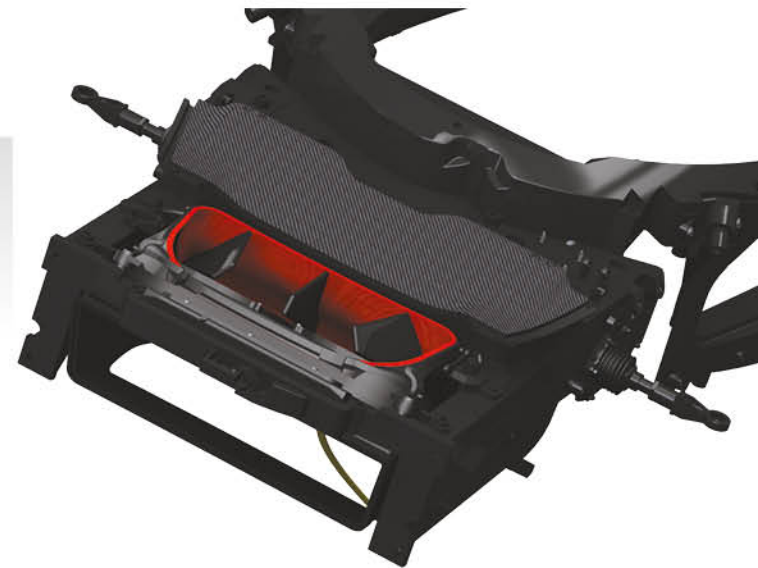
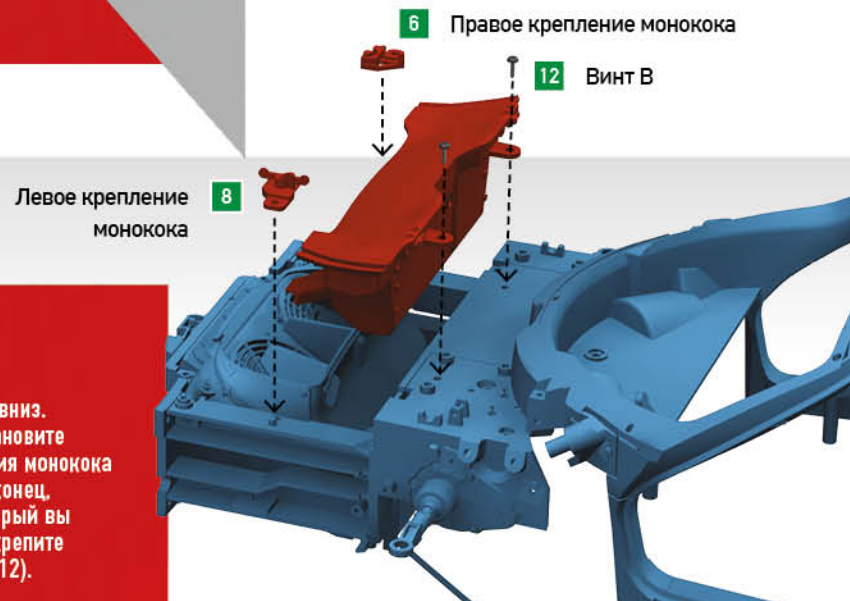

ШАГ 3

Переверните монокок дном вниз. Сверяясь с иллюстрацией, установите правое (6) и левое (8) крепления монокока в соответствующих местах. Наконец, добавьте багажный отсек, который вы собрали с 21-м выпуском, и скрепите детали двумя винтами типа В (12).

ФИНАЛЬНЫЙ РЕЗУЛЬТАТ ✕

На 52-м этапе сборки вы установили на монокок вашей модели LaFerrari детали рулевого управления и багажное отделение. Оставшиеся детали храните в надежном месте, недоступном для детей и домашних животных, пока они не понадобятся вам для дальнейшей сборки.

