

# СТРУКТУРНЫЕ ЭЛЕМЕНТЫ ЗАДНИХ КРЫЛЬЕВ

*LAFERRARI ОБЛАДАЕТ НАСТОЯЩИМ СПОРТИВНЫМ ХАРАКТЕРОМ И ВЫСОКИМИ СКОРОСТНЫМИ ХАРАКТЕРИСТИКАМИ, ПОЭТОМУ ЕЕ ЗАДНИЕ КРЫЛЬЯ ОТЛИЧАЮТСЯ СЛОЖНОЙ СТРУКТУРОЙ, КОТОРУЮ ВЫ ВОССОЗДАДИТЕ НА ВАШЕЙ МОДЕЛИ С МАКСИМАЛЬНОЙ ТОЧНОСТЬЮ.*

**С** этим выпуском вы получили очередные детали вашей LaFerrari в масштабе 1:8: структурные элементы задних крыльев, теплозащитные экраны глушителей и масляный радиатор. На 41-м этапе сборки вы используете не все компоненты. Оставшиеся детали положите в надежное место, чтобы не потерять и не сломать их. Этот этап сборки не представляет особой сложности. Как обычно, мы рекомендуем вам перед началом работы внимательно прочитать инструкции и изучить иллюстрации, чтобы правильно установить все детали.

## ДЕТАЛИ, КОТОРЫЕ ПРИЛАГАЮТСЯ К 41-му ВЫПУСКУ

№	НАЗВАНИЕ	КОЛИЧЕСТВО	МАТЕРИАЛ
1	Соединительная деталь	2*	АБС-пластик
2	Подрамник заднего крыла	2	АБС-пластик
3	Правая деталь подрамника	1*	АБС-пластик
4	Крестообразная деталь заднего крыла	2	АБС-пластик
5	Левая деталь подрамника	1*	АБС-пластик
6	Теплозащитный экран глушителя	2	АБС-пластик
7	Масляный радиатор	1*	АБС-пластик
8	Усилитель подрамника	2	АБС-пластик
9	Винт типа А с полукруглой головкой (M2.3x6)	5*	Металл
10	Винт типа К с полукруглой головкой (M2.0x4)	5**	Металл

\*Эти детали будут использоваться в 45-м выпуске.  
\*\*В том числе 1 запасной винт.



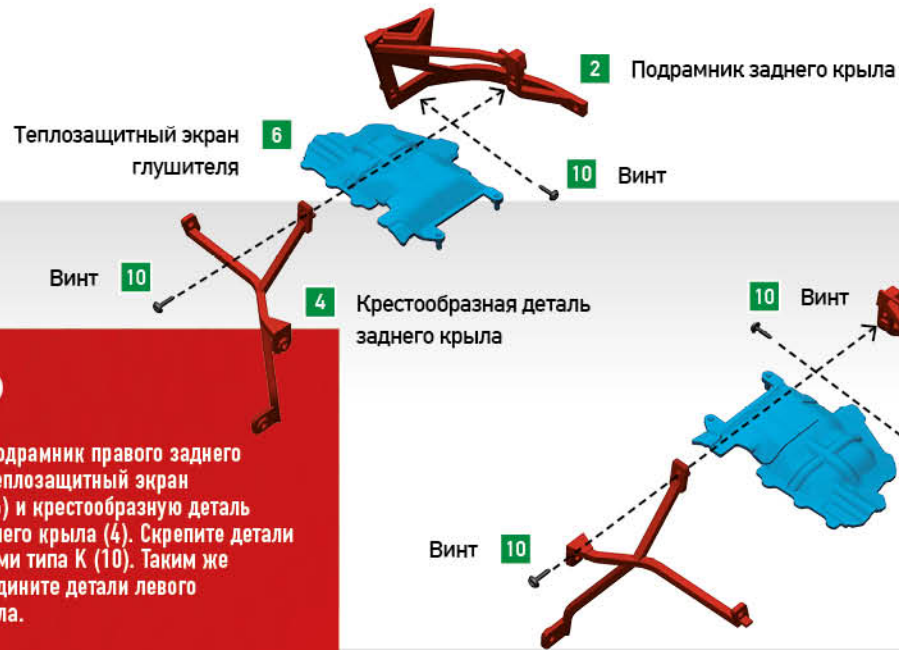

### ШАГ 1

Соедините подрамник правого заднего крыла (2), теплозащитный экран глушителя (6) и крестообразную деталь правого заднего крыла (4). Скрепите детали двумя винтами типа К (10). Таким же образом соедините детали левого заднего крыла.



### ШАГ 2

Присоедините к подрамнику двигателя левый усилитель подрамника (8) и структуру левого заднего крыла. Скрепите детали двумя винтами типа Н (сбоку) и одним винтом типа D (сзади). Эти винты прилагались к 40-му выпуску.

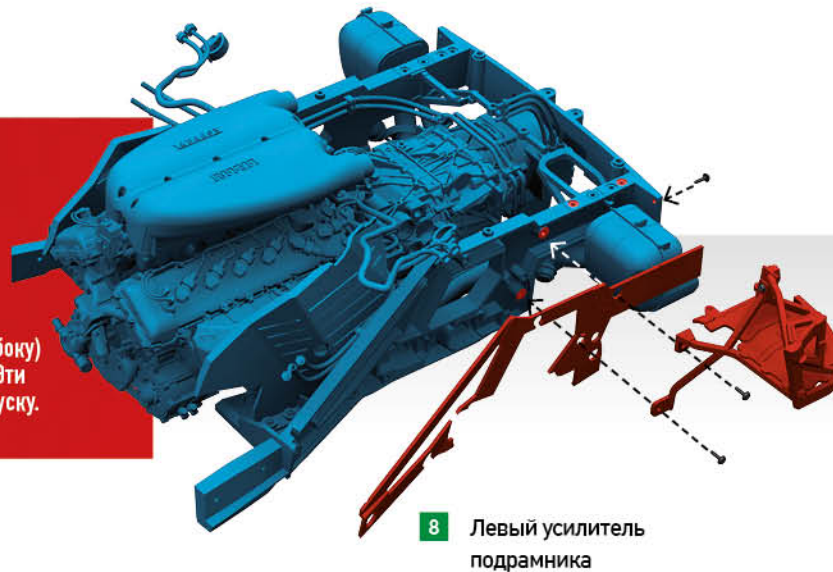



### ШАГ 3

Таким же образом присоедините к подрамнику двигателя правый усилитель подрамника (8) и структуру правого заднего крыла. Скрепите детали двумя винтами типа Н (сбоку) и одним винтом типа D (сзади). Обратите внимание, что два выступа на теплозащитных экранах должны войти в отверстия на верхней части подрамника двигателя.

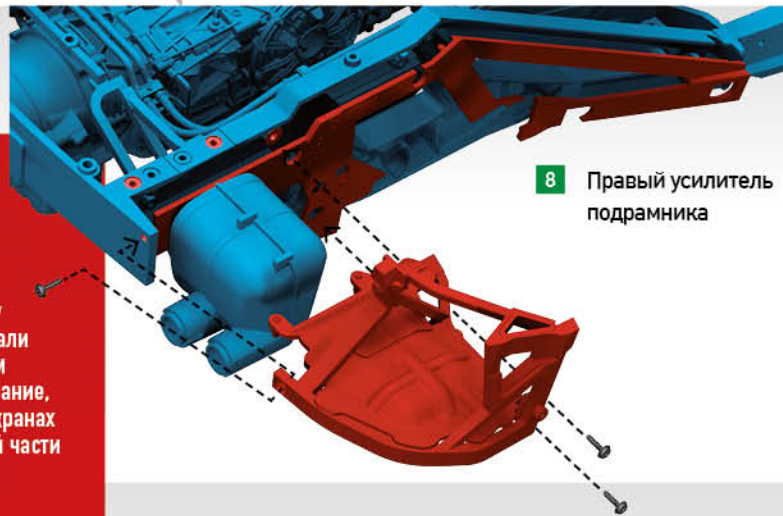

8 Правый усилитель подрамника

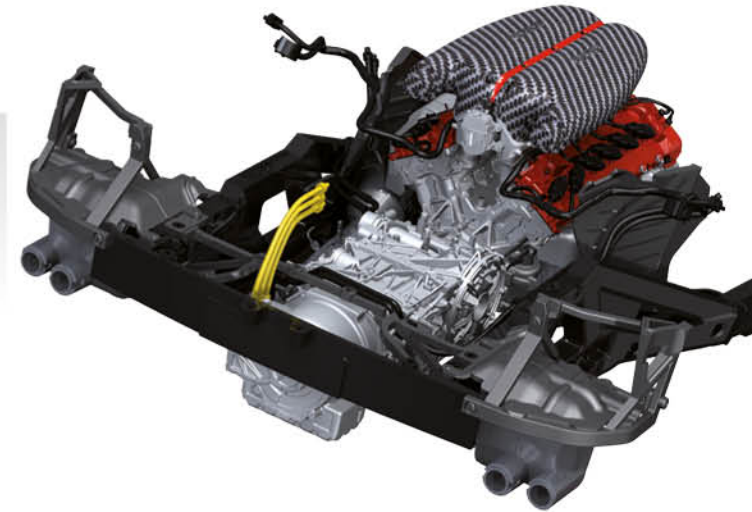

### ФИНАЛЬНЫЙ РЕЗУЛЬТАТ ✕

На 41-м этапе сборки вы установили на подрамник двигателя вашей модели LaFerrari в масштабе 1:8 усилитель подрамника и структурные элементы задних крыльев. Оставшиеся детали храните в надежном месте, недоступном для детей и домашних животных, пока они не понадобятся вам для дальнейшей сборки.

