

НАДЕЖНАЯ И ВЫСОКОТЕХНОЛОГИЧНАЯ ТРАНСМИССИЯ

КОГДА ДВИГАТЕЛЬ АВТОМОБИЛЯ РАБОТАЕТ НА ПРЕДЕЛЬНЫХ РЕЖИМАХ, ОТ ТРАНСМИССИИ, КОНСТРУКТИВНО СЛОЖНОГО УЗЛА, СОСТОЯЩЕГО ИЗ МНОЖЕСТВА ДЕТАЛЕЙ, ТРЕБУЕТСЯ ОСОБАЯ НАДЕЖНОСТЬ.

ДЕТАЛИ, КОТОРЫЕ ПРИЛАГАЮТСЯ К 32-МУ ВЫПУСКУ

| № | НАЗВАНИЕ | КОЛИЧЕСТВО | МАТЕРИАЛ |
|---|----------------------|------------|-------------|
| 1 | Деталь трансмиссии А | 1 | АБС-пластик |
| 2 | Деталь трансмиссии В | 1 | АБС-пластик |
| 3 | Крышка дифференциала | 1 | АБС-пластик |

С этим выпуском вы получили еще три детали трансмиссии, которая напрямую соединяется с двигателем. Эта сложная система состоит из сцепления, коробки передач и дифференциала. В широком смысле под трансмиссией понимают все механические детали, которые находятся между двигателем и ступицами ведущих колес (в случае LaFerrari это задние колеса).

Дифференциал предназначен для того, чтобы передать на колеса больше тяги при меньшем сцеплении с поверхностью. Этот механизм, использующийся на большинстве автомобилей, позволяет проходить повороты так, чтобы внешняя часть покрышки не проскальзывала, не подвергалась лишнему износу и не снижала управляемости автомобиля.

Процесс сборки, описанный на следующих страницах, не представляет особой сложности. Как обычно, перед началом работы внимательно ознакомьтесь с инструкциями и иллюстрациями, чтобы правильно соединить детали.

На этом этапе сборки вам понадобятся четыре винта типа I, которые прилагались к 30-му выпуску. Вставляйте винты в отверстия максимально ровно и закручивайте их, не прилагая чрезмерной силы, чтобы не повредить детали.



1

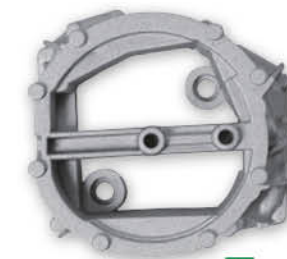

2



3

ШАГ 1

Соедините деталь трансмиссии А (1) с картером коробки передач, как показано на иллюстрации справа. Скрепите детали двумя винтами типа I.

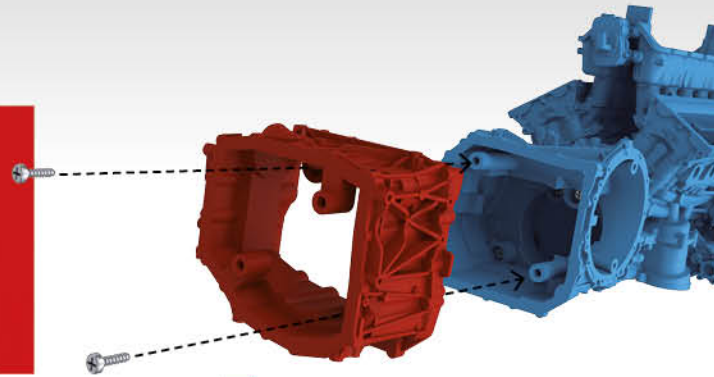

1 Деталь трансмиссии А

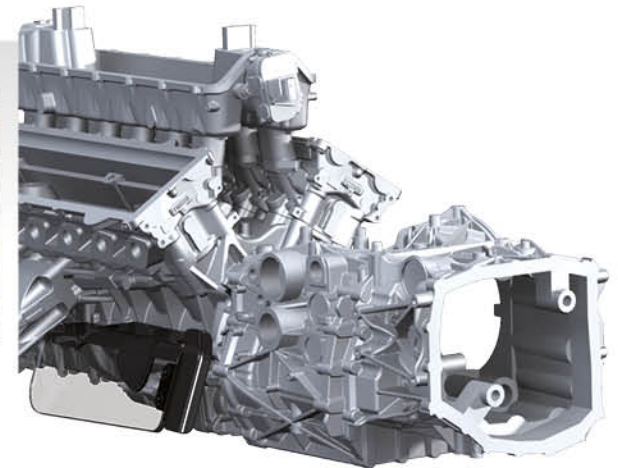

ШАГ 2

Таким же образом соедините деталь трансмиссии В (2) с деталью трансмиссии А. Скрутите детали двумя винтами типа I.

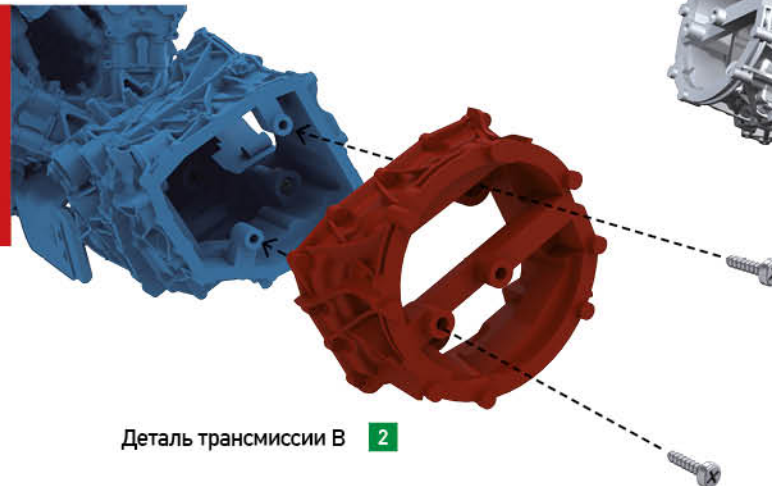

Деталь трансмиссии В 2

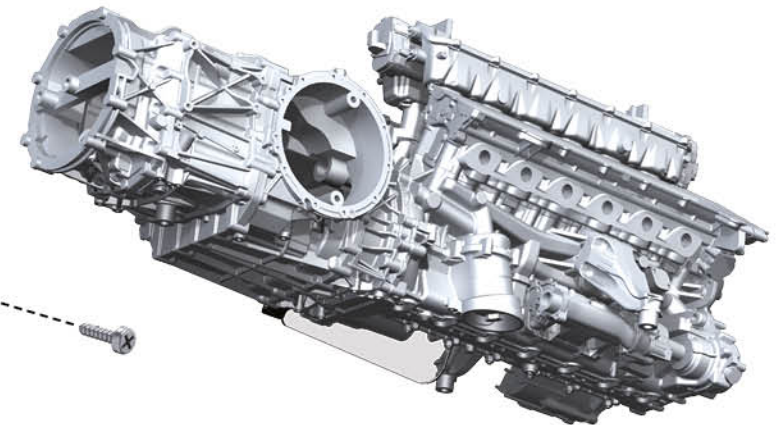

ШАГ 3

Возьмите крышку дифференциала (3) и установите ее в соответствующее место. Эта деталь надежно фиксируется, но при желании вы можете капнуть немного цианакрилатного клея.

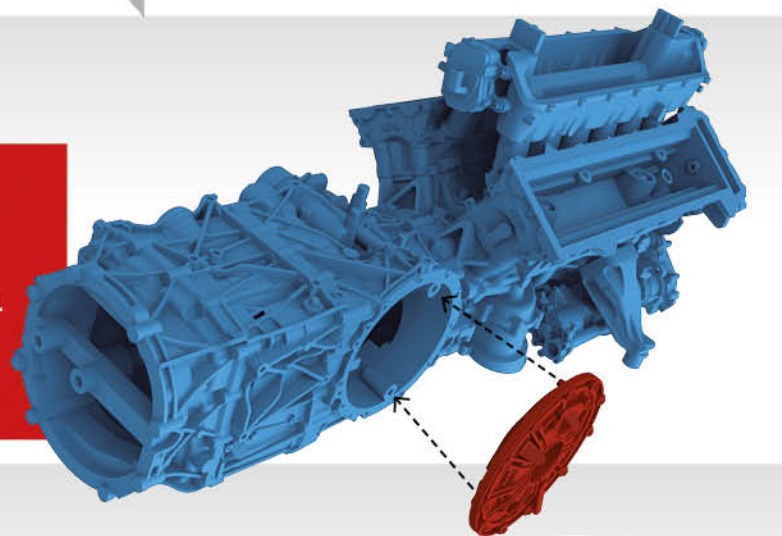

3 Крышка дифференциала

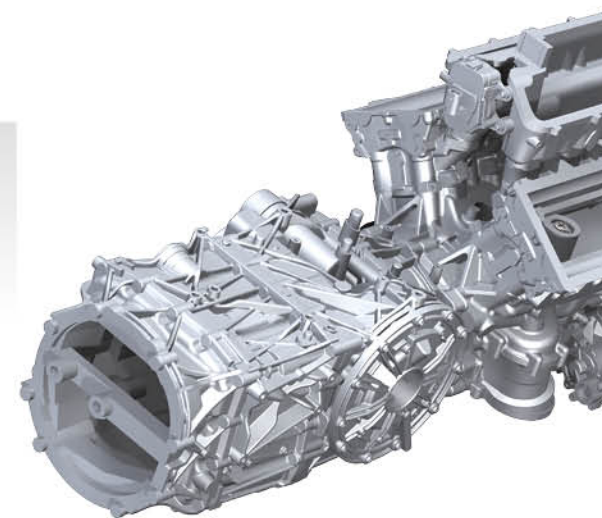

ФИНАЛЬНЫЙ РЕЗУЛЬТАТ ✕

На 32-м этапе сборки вы присоединили новые детали и крышку дифференциала к трансмиссии вашей LaFerrari в масштабе 1:8. Оставшиеся детали храните в надежном месте, недоступном для детей и домашних животных, пока они не понадобятся вам для дальнейшей работы.

